



REMIglas ecoline t



REMI GmbH

Mathias-Brüggen-Str. 67-69
D-50829 Köln

Tel. +49 (0) 221 / 7 88 80 - 0
Fax +49 (0) 221 / 7 88 80 - 249

www.remis.de
remis@remis.de



REMIS

Kompetenter Partner
und europäischer Marktführer

Die REMIS GmbH ist seit Jahren europäischer Marktführer in der Herstellung von Glasabdeckungen für Kühl- und Tiefkühlmöbel im Lebensmittel Einzelhandel (LEH). Das 1974 von dem Ingenieur Paul Isfort in Köln gegründete Familienunternehmen legt besonderen Wert auf die ständige Verbesserung seiner Produkte. So erhalten die Kunden von REMIS immer das Neueste vom Neuesten maßgeschneidert auf ihre individuellen Bedürfnisse. REMIS ist der kompetente und vertrauensvolle Partner des Lebensmittel Einzelhandels und steht für hervorragende Qualität, von der technischen Ausführung bis zum edlen Design.

Licht, Leichtigkeit und noch viel mehr ...

REMIglas ecoline t ist das innovative Glasabdeckungssystem für Tiefkühltruhen aller Art. Es liefert erhöhte Transparenz durch ein fein abgestimmtes Design. Frei von Querverstrebungen und mit raffinierten Griffen versehen, sorgt die REMIglas ecoline t Glasabdeckung für die optimale Sichtbarkeit der Produkte im Tiefkühlmöbel. Die hochwertige Qualität garantiert ein Höchstmaß an Temperatur-sicherheit und erleichtert die Einhaltung der europäischen HACCP-Verordnung.

Die TL5-Leuchtentechnologie ist dazu geschickt in die außen liegende Handlaufbeleuchtung integriert und liefert auf diese Weise ein licht durchflutetes Einkaufserlebnis. Die hier verwendeten Leuchtkörper verbrauchen wenig Energie und haben eine enorm lange Lebensdauer. Das umlaufende Profil fasst die Truhe harmonisch ein und ist auf Wunsch – ebenso wie die Griffe – mit Logo und Hausfarben lieferbar.



Temperatursicherheit = Warensicherheit

50 % Energieeinsparung = Klimaschutz

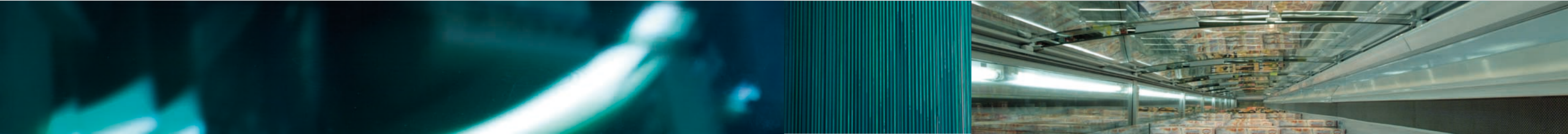

Innentemperatur TK-Insel

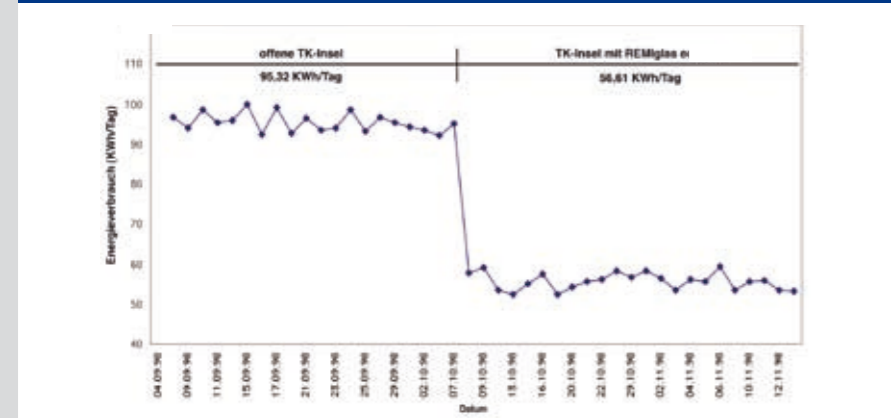

Der doppelte Vorteil liegt klar auf der Hand: Der Käufer kann sich auf das Produkt seiner Wahl voll verlassen – zu jeder Jahreszeit. Gleichzeitig untertützt REMIglas ecoline t die Einhaltung der Lebensmittelhygiene-Verordnung (LMHV) sowie der europäischen HACCP-Verordnung.

Zugunsten der Warenpräsentation hat REMIS auf Rahmen im Sichtbereich komplett verzichtet. Die Glaskanten sind geschliffen, um Schnitte zu vermeiden. So wird das Licht um gut 80 % reflektiert – ohne Sichteinschränkung. Der Kunde hat auf diese Weise alle Produkte gut im Blick. Die Auswahl und Kaufentscheidung fällt daher umso leichter, und die Verweildauer wird erhöht.

Marktstudie belegt:

Leichte Handhabung und hohe Akzeptanz. Darüber hinaus zeigt eine repräsentative Marktstudie der MIGROS AG: „Die Glasabdeckung der Tiefkühlinseln hatte keinen negativen Einfluss auf den Abverkauf.“ (MIGROS-Studie, 2002). Die befragten Kunden bejahten mit 99 %, dass die Kühlmöbel ansprechend aussehen, und mit 98 %, dass die Abdeckungen einfach zu bedienen sind. Des Weiteren verneinten 98 %, dass sie sich durch die Schiebetüren gehemmt fühlen. Das bedeutet eine Kundenakzeptanz auf der ganzen Linie.

Die Glasabdeckung REMIglas ecoline t ist speziell entwickelt, um die Qualität aller Waren zu sichern und vor Einflüssen von außen zu sichern. Dies wirkt sich besonders bei heißen Sommern positiv auf die Warensicherheit aus.

Doppelter Vorteil für Märkte und Kunden

Mit REMIglas ecoline t sind Märkte und ihre Kunden auf der sicheren Seite. Die Spezialbeschichtung der Gläser und das optimale Abdichtungssystem schirmen die Tiefkühlprodukte vom Wärmeeintrag und der Beleuchtung im Lebensmittelmarkt regelrecht ab. So ist die gleich bleibende Temperatur innerhalb der Truhe für alle Waren gewährleistet.

In punkto Energieeinsparung haben sich die REMIS Experten besonders schlau gemacht. Das ist für den Lebensmittel Einzelhandel von besonderem Nutzen. Denn im Hinblick auf die generell steigenden Energiekosten und den Klimaschutz ist eine Reduzierung des Energieverbrauchs dringend notwendig.

Im Lebensmittelhandel sind Kühlmöbel die wesentlichen Stromverbraucher. In der Regel fallen zwischen 40 und 60 % des gesamten Energieverbrauchs auf die Kühlung. Die Zauberformel lautet daher: Steigerung der Energieeffizienz. Auf diesem Weg können die Energiekosten erheblich gesenkt und die Emissionen von Treibhausgasen verringert werden. Gleichzeitig reduzieren Lebensmittelmärkte damit ihre Kosten.

Deckel drauf und Strom gespart

Mit der REMIglas ecoline t erhält der LEH eine Glasabdeckung der Spitzenklasse. Damit kann der Energieverbrauch pro Tiefkühltruhe um bis zu 50 % gesenkt werden. Zusätzlich verringert die außen liegende Handlaufbeleuchtung den Wärmeeintrag in die Truhe.

Der Vergleich in PKW

Der Betrieb einer offenen Tiefkühlinsel (7,50 x 1,98 m) produziert pro Jahr Kohlendioxid vergleichbar mit mehr als vier PKWs.

Energieverbrauch TK-Insel

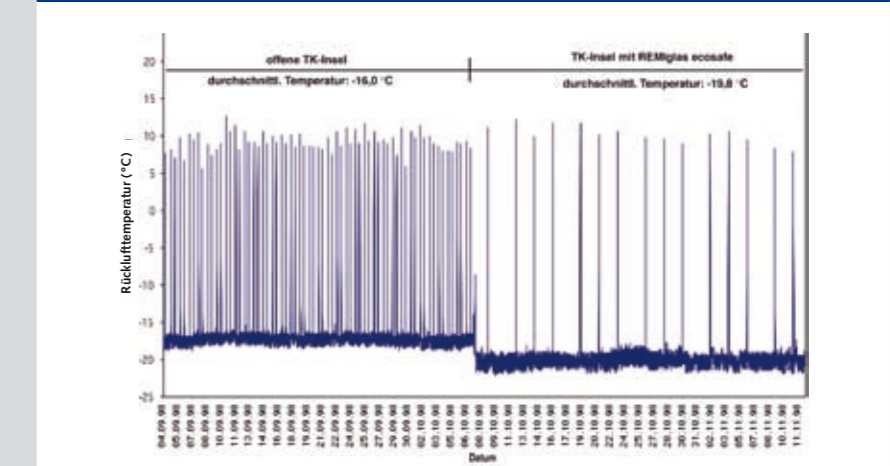

Durch den Einsatz der Glasabdeckung REMIglas ecoline t verringert sich die Kohlendioxid-Belastung pro Truhe im Jahr auf weniger als 2 ½ Autos. Das heißt: 1,67 PKWs sind komplett eingespart.

Klare Sicht auf der ganzen Linie

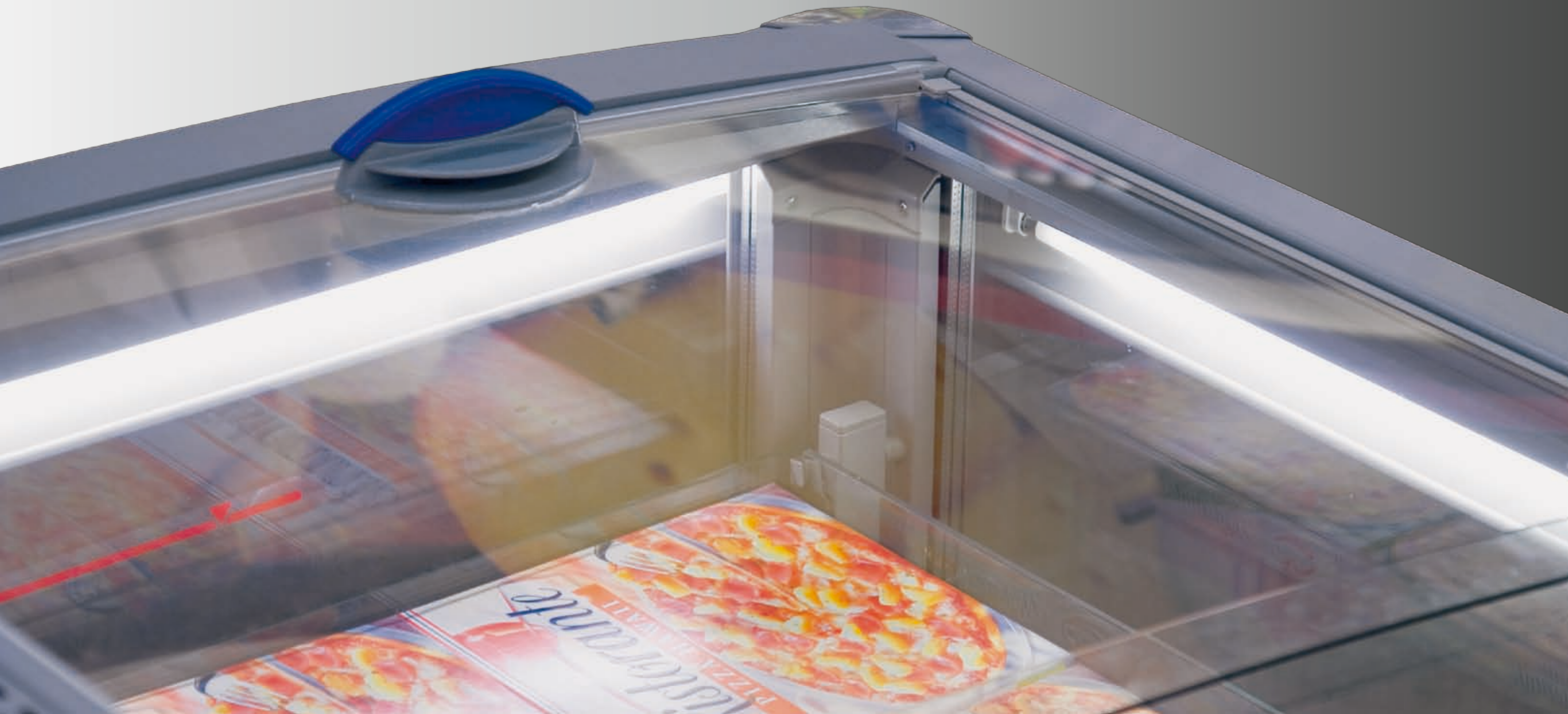

Qualität und Ästhetik

Design und Ausführung von REMIglas ecoline t sind Maßanfertigung, so dass sich die Glasabdeckung nahtlos in das Erscheinungsbild von Kühl- und Tiefkühlabteilungen einfügt. Das wird zusätzlich unterstützt durch die mögliche Integration der eigenen Hausfarbe und des Logos. REMIglas ecoline t bietet somit eine überzeugende Synthese aus Funktionalität und Ästhetik für jegliche Kühl- und Tiefkühltruhen.

Beste Produktqualität und die hervorragende Verarbeitung in allen Details sorgen für gleichmäßige Isolation und gewährleistete Temperatursicherheit für alle Kühl- und Tiefkühlwaren. Damit wird der Hygienestandard der angebotenen Produkte erheblich verbessert.

REMIglas ecoline t ist umweltgerecht gefertigt und erfüllt alle europäischen Normen zur Vermeidung giftiger Stoffe.

Erstklassige Produktpräsentation

Hand in Hand mit dem Lebensmittel Einzelhandel entwickeln die Ingenieure und Designer der REMIS GmbH ihre Ideen. So sind die ergonomischen Griffe für REMIglas ecoline t entstanden. Sie nehmen wenig Platz weg und sorgen zusammen mit der speziellen Glasbeschichtung und durchgängigem Glas für eine optimale Sicht in das Kühlmöbel.

Die 2-/3-fach Preiseleisten bieten dem Käufer übersichtliche Informationen. Das garantiert eine bessere Kundenführung und Verweildauer.

Innovative Leuchtkraft – Weniger Energie

REMIglas ecoline t bietet vielfältige Ausstattungsvarianten. Je nach Anforderung der einzelnen Truhe erhalten Kunden eine maßgeschneiderte Glasabdeckung – passgenau in allen Details. Perfekte Qualität von REMIS.

Die Preisschienen können als 2-fach oder 3-fach Preisleiste verwendet werden und sorgen für eine übersichtliche Preisauflistung aller Produkte.

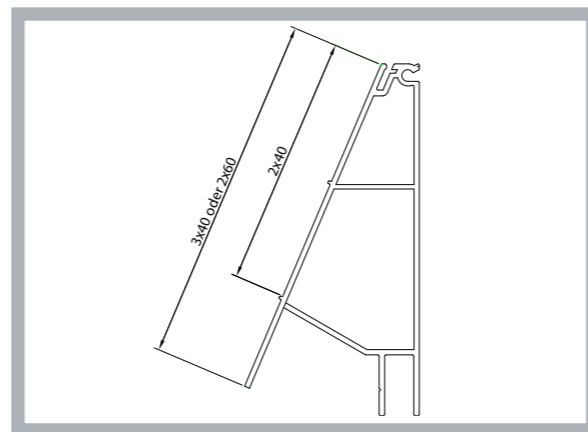

2-/3-fach Preisleiste

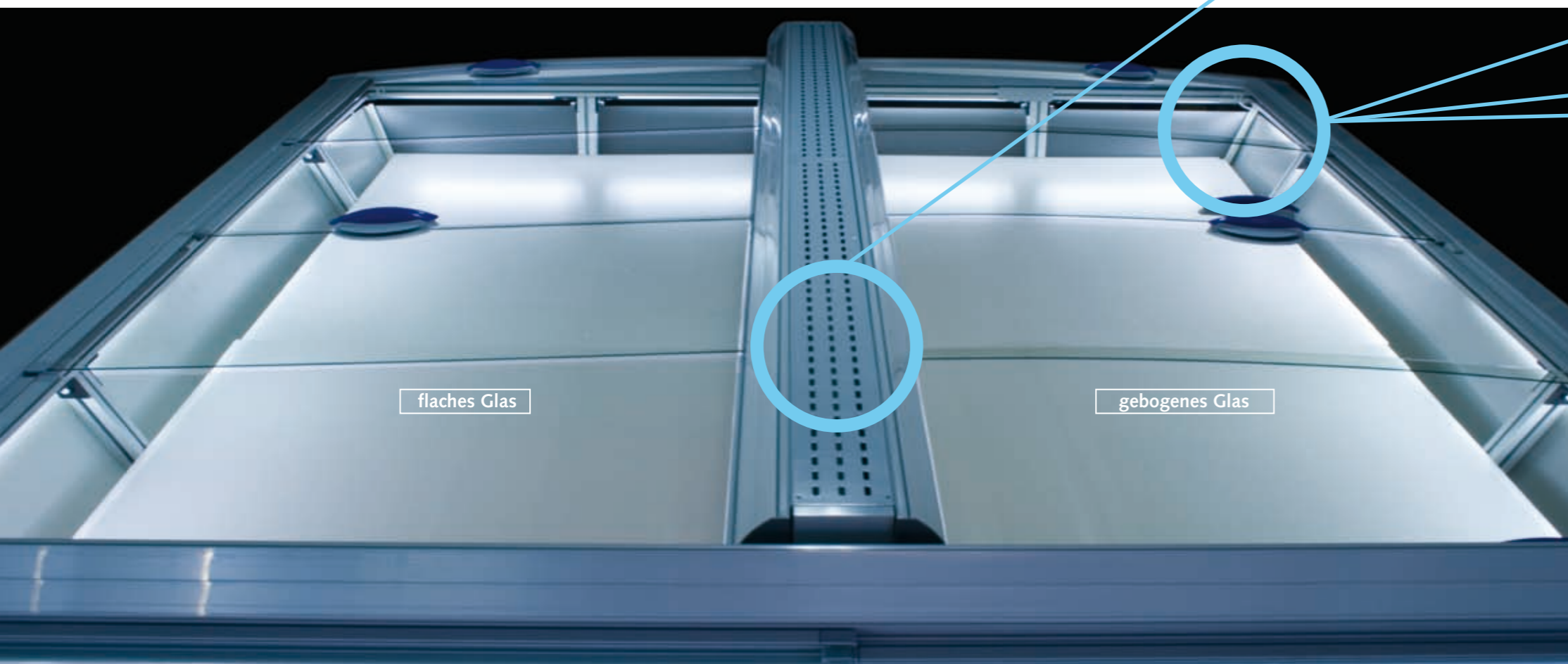

flaches Glas

gebogenes Glas

Alles was moderne Tiefkühlmöbel brauchen

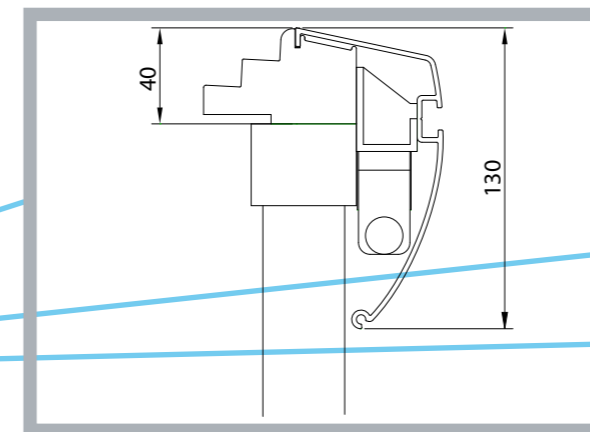

Handlauf mit Beleuchtung (130 mm)

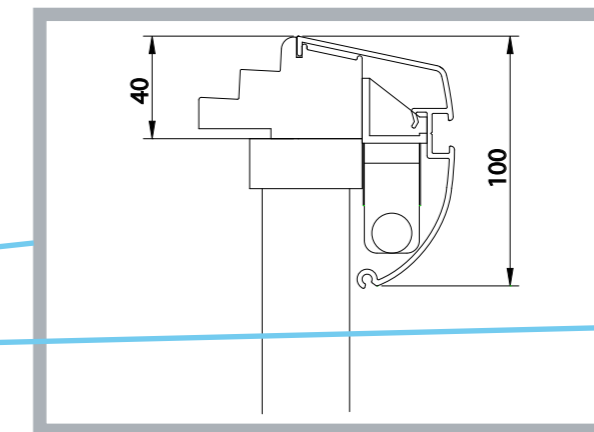

Handlauf mit Beleuchtung (100 mm)

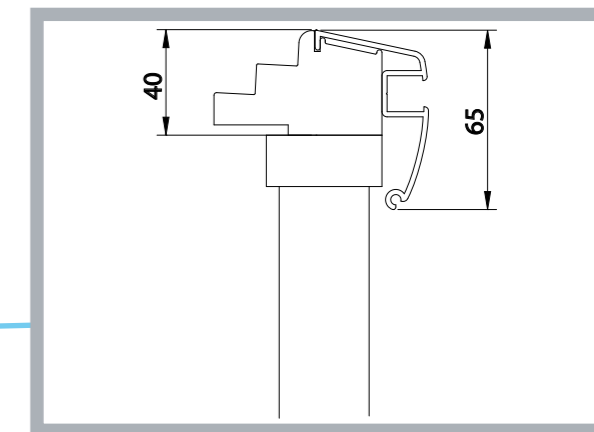

Handlauf ohne Beleuchtung

Mit der TL5-Leuchtentechnologie liefert REMIS Spitzenqualität im Hinblick auf modernste Technik und kostensparende Beleuchtung. Die innovative, außen liegende und in das Handlaufprofil integrierte Beleuchtung verringert den Wärmeeintrag und ermöglicht eine optimale Energieeinsparung. Im Vergleich zur herkömmlichen Truhenbeleuchtung werden 80 % weniger Energie verbraucht bei gleicher Leuchtkraft und doppelter Lebensdauer.

Das System REMIglas ecoline t ist außerdem mit Mittelstegbeleuchtung für alle gängigen Truhen verfügbar. REMIglas ecoline t gibt es in drei verschiedenen Handlauf-Größen, in 65, 100 und 130 mm Höhe. Zwei Modelle stehen mit Beleuchtung zur Verfügung und ein flaches Modell ohne Beleuchtung. Wahlweise ist das System REMIglas ecoline t in zwei Design-Varianten mit flachem oder gebogenem Glas erhältlich. Das eigene Logo und die Hausfarbe kann auf Anfrage auf dem Rahmen und den Handgriffen positioniert werden. So hat man zusätzlichen Raum für die Gestaltung des Marktes im eigenen Design. Die Preisschienen stehen als 2-/3-fach Preisleiste zur Verfügung und sorgen für eine übersichtliche Preisauflistung aller Produkte. Auch die Superstruktur ist mit REMIglas ecoline t problemlos realisierbar.

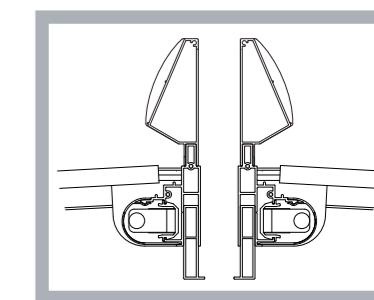

Mittelstegbeleuchtung





Design-Variationen: Für jeden das Richtige



Design-Variationen: Für jeden das Richtige

Das System REMIglas ecoline ist in den Variationen mit flachem oder gebogenem Glas sowie außen liegender Handlaufbeleuchtung und optionaler Mittelstegbeleuchtung für alle gängigen Truhen verfügbar. Das eigene Logo und die Hausfarbe kann auf Anfrage auf dem Rahmen und den Handgriffen positioniert werden. So hat man zusätzlichen Raum für die Gestaltung des Marktes im eigenen Design.

Grifffarben

-  RAL 3002
-  RAL 5017
-  RAL 6024
-  RAL 7012
-  RAL 9005

Glasvarianten flach und gebogen

